

PREMIUM



PREMO

PREMIUM

SOBRE PREMIUM

La partición PREMIUM es una combinación de estructuras de acero y aluminio que, junto con tableros y vidrios, compartimentan espacios interiores. Las diferentes series de la partición premium resuelven todo tipo de estéticas como entrecalles, vidrios dobles o simples, puertas rasgadas o suelo techo, manteniendo la calidad y la estética en el conjunto de la instalación. Todas las posibilidades estéticas combinadas en un solo producto.

ABOUT PREMIUM

The PREMIUM partition is a combination of steel and aluminum structures that, together with planks and panes, separate interior spaces. The various series of the premium partition utilise all types of aesthetics such as grooves, double or single glazing, scored of floor to ceiling doors, maintaining quality and aesthetics throughout the installation. All aesthetic possibilities combined in just one product.

À PROPOS DE PREMIUM

La cloison PREMIUM est une combinaison de structures en acier et aluminium qui, avec des panneaux et vitrages, séparent les espaces intérieurs. Les différentes séries de la cloison Premium répondent à tout type d'esthétismes comme les joints creux, vitrages simples ou doubles, en préservant la qualité et l'esthétisme dans l'ensemble de l'installation. Toutes les possibilités esthétiques regroupées en un seul produit.

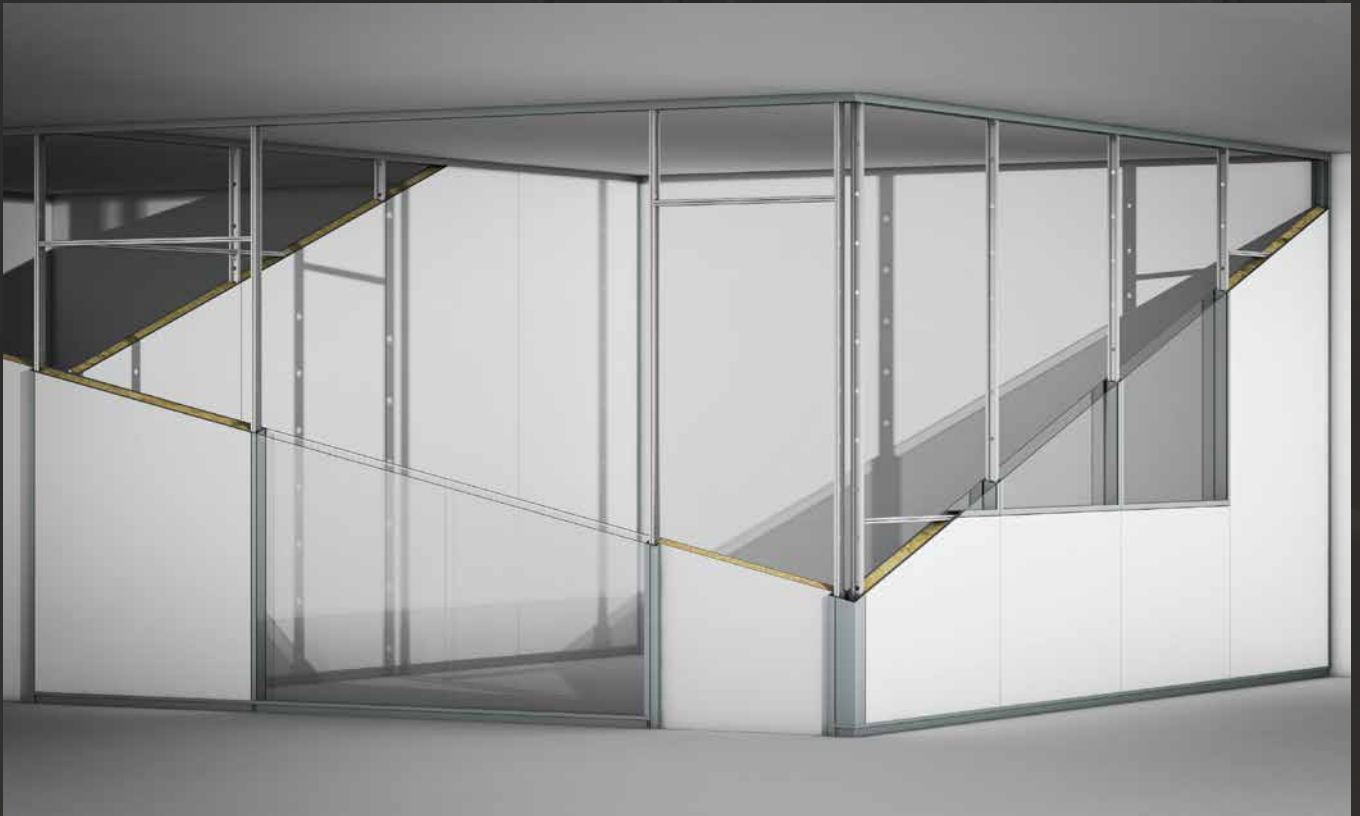

PREMIUM

ESPECIFICACIONES TÉCNICAS

- **Espesor:** 82 mm.
- **Vidrios:** 1 ó 2 cristales. Espesor desde 4 mm. a 6+6 mm.
- **Insonorización:** 42 dB.
- **Puertas:** Ciegas, vidrio o mixtas. / Batientes, vaiven o correderas. / 40 u 82 mm. de espesor. / Pernios vistos.
- **Posibilidades:** Ciego, cristal o mixto. Tabique armario.
- **Opcionales:** Persiana veneciana entre vidrios.
- **Soportes interiores:** Acero 0,7 mm.
- **Rodapié:** Visto.
- **Perfiles exteriores:** Aluminio anodizado o lacado.
- **Coronación:** Vista.
- **Interior:** Lana de roca de 50 mm. de espesor.
- **Esquinas:** Esquina recta o curva en aluminio.
- **Paneles:** Todo tipo de paneles decorativos. 13 mm. de espesor.
- **Juntas paneles:** Entrecalle de 3 ó 10mm. con perfil de aluminio. / Tapajuntas de aluminio.

TECHNICAL SPECIFICATIONS

- **Thickness:** 82 mm.
- **Panes:** 1 or 2 glass pieces. From 4 mm. to 6+6 mm. thick.
- **Soundproofing:** 42 dB.
- **Doors:** Blind, glass or mixed. / Frame panel, swing or rail. / 40 or 82 mm. thick. / Visible hinges.
- **Possibilities:** Blind, glass or mixed. Partition cupboards.
- **Options:** Venetian blind between panes.
- **Interior supports:** Steel 0,7 mm.
- **Bottom Runner:** Visible.
- **Exterior profiles:** Anodised or lacquered aluminium.
- **Top Runner:** Visible.
- **Interior:** 50 mm. thick rock wool.
- **Corners:** Straight or curved corner in aluminium.
- **Panels:** All types of decorative panels, 13 mm. thick.
- **Panel joints:** 3 or 10 mm. groove with aluminium profile. / Cover plate of aluminium.

CARACTÉRISTIQUES TECHNIQUES

- **Épaisseur :** 82 mm.
- **Vitrages :** 1 ou 2 vitres. Épaisseur de 4 mm à 6+6 mm.
- **Insonorisation :** 42 dB.
- **Portes :** Pleines, vitrées ou mixtes. / Battantes, va-et-vient ou coulissantes. / 40 ou 82 mm d'épaisseur. / Paumelles visibles.
- **Possibilités :** Pleine, vitrée ou mixte. Cloison armoire.
- **En option :** Store vénitien entre vitres.
- **Supports intérieurs :** Acier 0,7 mm.
- **Lisse basse :** Visible.
- **Profils extérieurs :** Aluminium anodisé ou laqué.
- **Sommet :** Visible.
- **Remplissage :** Laine de roche d'épaisseur 50 mm.
- **Angles :** Angle droit ou courbe en aluminium.
- **Panneaux :** Tout type de panneaux décoratifs. 13 mm d'épaisseur.
- **Joints panneaux :** Joint creux de 3 ou 10 mm avec profil en aluminium. / Couvre-joints en aluminium.

PREMIUM



PREMIUM



ADAPTABILIDAD Y REGISTRABILIDAD

Premium es un sistema desmontable, reinstalable y registrable, lo que permite un cómodo acceso a las instalaciones que se esconden en su interior. Posibilita las reestructuraciones y los cambios de organización sin interrumpir la actividad de la oficina ya que su desmontaje es limpio y sencillo.

ADAPTABILITY AND ELECTRICAL INTEGRATION

Premium is a system that can be taken apart, reinstalled and inspected, making it easy to access the installations that exist on the inside. It permits restructuring and changes in organisation without interrupting the office activity, as it is simple and easy to take apart.

ADAPTABILITÉ ET INTÉGRATION ÉLECTRIQUE

Premium est un système démontable, réutilisable et visitable, d'où un accès aisé aux installations situées à l'intérieur. Il autorise les restructurations et les changements d'organisation sans interrompre l'activité du bureau puisque son démontage est simple et propre.



PREMIUM



PREMIUM



DISEÑOS INTEGRADOS

La partición permite realizar cualquier diseño a través de la combinación de elementos decorativos tales como vidrios, paneles, armarios, trasdosados o puertas.

INTEGRATED DESIGNS

The partition permits making any design just by combining different decorative elements such as glass, panels, cabinets, facings or doors.

MODÈLES INTÉGRÉS

La cloison permet de réaliser tout modèle grâce à la combinaison des éléments décoratifs tels que vitrages, panneaux, armoires, revêtements ou portes.



PREMIUM



PREMIUM



LAS JUNTAS ENTRE MÓDULOS SE MINIMIZAN

Perfiles de aluminio de 3 mm. separan los módulos ciegos. Los módulos vidriados se instalan bien con perfiles de aluminio o bien con pequeñas juntas de policarbonato transparente que aseguran el perfecto sellado de los vidrios.

JOINTS BETWEEN MODULES REDUCED TO A MINIMUM

3 mm aluminium profiles separate the blind modules. Glazed modules are installed either with aluminium profiles or with small transparent polycarbonate joints that ensure perfect sealing of the glass.

MINIMISATION DES JOINTS ENTRE MODULES

Des profils en aluminium de 3 mm séparent les modules pleins. Les modules vitrés sont installés soit avec des profils en aluminium soit avec de petits joints en polycarbonate transparent qui assurent l'étanchéité des vitrages.







PREMIUM



PREMIUM



ACABADOS PERSONALIZADOS

La elegancia del aluminio, que puede ser anodizado o lacado en diferentes colores, y los diseños de paneles y puertas en diferentes acabados permiten personalizar la instalación.

TAILOR-MADE FINISHES

The installation can be tailor-made, thanks to the elegance of the aluminium, which can be anodised or lacquered in different colours, and the designs of panels and doors in different finishes.

FINITIONS PERSONNALISÉES

L'élégance de l'aluminium, anodisé ou laqué en différents coloris, et les conceptions de panneaux ou portes en différentes finitions contribuent à personnaliser l'installation.



PREMIUM



PREMIUM



TRANSPARENCIA

Diferentes modulaciones y tratamientos en el vidrio permiten la creación de espacios livianos, logrando estancias luminosas y con carácter que invitan a la comunicación.

TRANSPARENCY

Different modulations and treatments to the glass permit creating light spaces, achieving bright and airy areas with a character that is conducive to communication.

TRANSPARENCE

Les différentes modulaciones et les différents traitements appliqués sur la vitre permettent la création d'espaces légers, aux pièces lumineuses et de caractère qui invitent à la discussion.







PREMIUM



PREMIUM



SOSTENIBILIDAD

Sistemas desmontables y adaptables como Premium garantizan la sostenibilidad: permiten su reutilización, cambios y variaciones sin costes desmesurados.

SUSTAINABILITY

Systems like Premium that can be taken apart and are adaptable, guarantee sustainability: they permit their re-use, changes and variations without resulting in unreasonable costs.

DURABILITÉ

Les systèmes démontables et adaptables comme Premium sont un gage de durabilité : réutilisables, ils autorisent les changements et variations à un prix raisonnable.



PREMIUM

MÓDULOS Y PUERTAS / MODULES AND DOORS / MODULES ET PORTES



MMM



MM-M



M-M-M

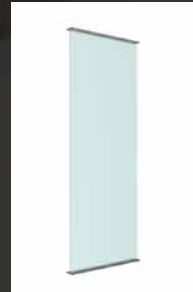

VVV

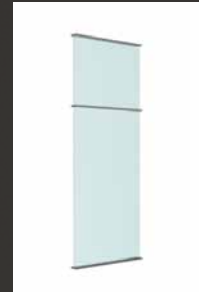

VV-V

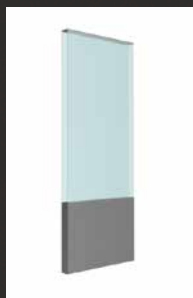

M-VV

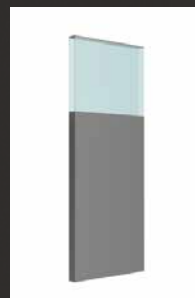

MM-V



VV-M

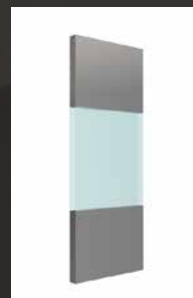

M-V-M

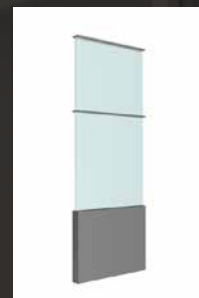

M-V-V



M-M-M-M



V-V-V-V



M-M-V-M



M-V-V-M



M-M-M-V



PVST (10 mm)



PVST (40 mm)



PSST

ECOPREMO

COMPROMISO MEDIOAMBIENTAL

En PREMO tenemos muy presentes nuestros objetivos de calidad y cuidado del medio ambiente.

Nuestra gestión y tratamiento de recursos está liderado por la idea de un desarrollo sostenible, lo que implica, además de estar certificados con la ISO 14001, haber adquirido los siguientes compromisos:

- Reducir, eliminar o controlar el impacto de nuestros recursos sobre el medioambiente, objetivo integrado en nuestro compromiso por la calidad y la eficiencia empresarial.
- Elección de procedimientos y actuaciones teniendo en cuenta su menor impacto medioambiental.
- Cumplir con las normativas existentes en materia de sostenibilidad e incrementar en todas las áreas posibles las exigencias actuales.
- Recoger, analizar y valorar toda la información generada por nuestro sistema y por las opiniones de nuestros clientes, con el compromiso de mejorar continuamente la eficacia del sistema integrado de calidad y ambiental.
- Mejorar la conciencia ecológica de empleados, proveedores y otros colaboradores mediante propuestas de fácil aplicación.
- Revisión anual de objetivos en materia de reciclaje. Adecuación y mejora de costumbres y procesos en caso necesario.

SISTEMA LEED

LEED (Leadership in Energy & Environmental) es un sistema de certificación de edificios sostenibles, desarrollado por el Consejo de la Construcción verde de Estados Unidos.

Se compone de un conjunto de normas sobre la utilización de estrategias encaminadas a la sostenibilidad del edificio entre las que se incluyen la elección de materiales durante el proceso constructivo.

Los sistemas de compartimentación diseñados en PREMO contribuirán positivamente en la suma de créditos al Certificado LEED.

COMMITMENT TO ENVIRONMENT

In PREMO we have very present our quality objectives and environmental care.

Our management and treatment of resources is led by the idea of sustainable development, which involves, in addition to being certified by the ISO 14001, having made the following commitments:

- To reduce, eliminate or control the impact of our resources on the environment, an objective that is integrated in our commitment to quality and business efficiency.
- To select procedures and operations for their lower environmental impact.
- To comply with the existing standards on sustainability and surpass the current requirements in all areas possible.
- To gather, analyse and evaluate all of the information generated by our system and the opinions of our customers, with a commitment to continuously improve the efficacy of our integral quality and environment system.
- To raise the ecological awareness of employees, suppliers and other collaborators through easy-to-apply proposals.
- To hold an annual review of our recycling goals, adapting and improving habits and processes if necessary.

LEED SYSTEM

LEED (Leadership in Energy & Environmental Design) is a certification system for sustainable buildings, developed by the Green Building Council of the United States.

It consists of a set of regulations on the use of strategies aimed at the sustainability of the building, which include the selection of materials during the construction process.

The partition systems designed in PREMO will contribute positively to the sum of credits for LEED certification.

ENGAGEMENT ENVIRONNEMENTAL

Chez PREMO, nous avons très présents à nos objectifs de qualité et de protection de l'environnement.

Notre gestion et le traitement de nos ressources sont régis par le concept de développement durable. Cela implique, outre notre certification ISO 14001, le respect des engagements suivants :

- Réduire, éliminer ou contrôler l'impact de nos ressources sur l'environnement, objectif intégré dans notre engagement qualité et notre efficacité entrepreneuriale.
- Sélection de procédures et exécutions tenant compte du moindre impact environnemental.
- Respecter les réglementations existantes en termes de durabilité et favoriser auprès de tous les secteurs possibles les exigences actuelles.
- Collecter, analyser et évaluer toutes les informations générées par notre système et par l'opinion de notre clientèle, nous engageant à améliorer de manière permanente l'efficacité du système intégré de démarche qualité et environnement.
- Améliorer la prise de conscience écologique de nos employés, fournisseurs et autres collaborateurs par des propositions facilement applicables.
- Réviser annuellement les objectifs en termes de recyclage. Adaptation et amélioration des us et procédures si nécessaire.

SYSTÈME LEED

LEED (Leadership in Energy & Environmental Design) est un standard de certification de bâtiments durables, développé par le Green Building Council aux États-Unis.

Il est composé d'un ensemble de normes sur l'utilisation de stratégies visant à la durabilité du bâtiment. Le choix des matériaux lors du processus de construction est inclus dans ces normes.

Les systèmes de séparation conçus chez PREMO contribueront positivement à la somme de crédits du Certificat LEED.



PREMIUM

SECCIONES VERTICALES TABIQUES / VERTICAL SECTIONS OF PARTITION WALLS / SECTIONS VERTICALES CLOISONS

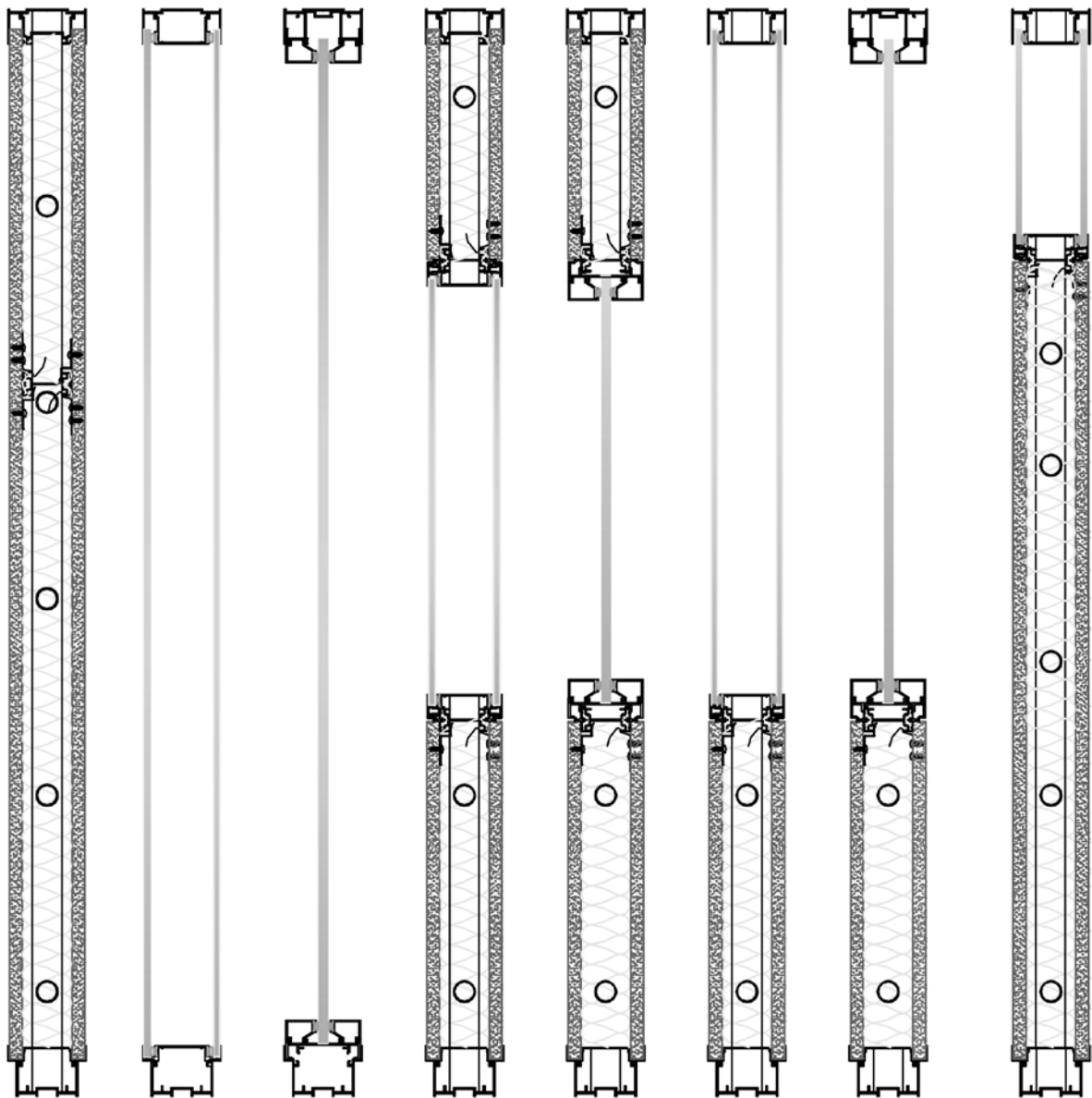

PREMIUM

SECCIONES VERTICALES PUERTAS / VERTICAL SECTIONS OF DOORS / SECTIONS VERTICALES PORTES

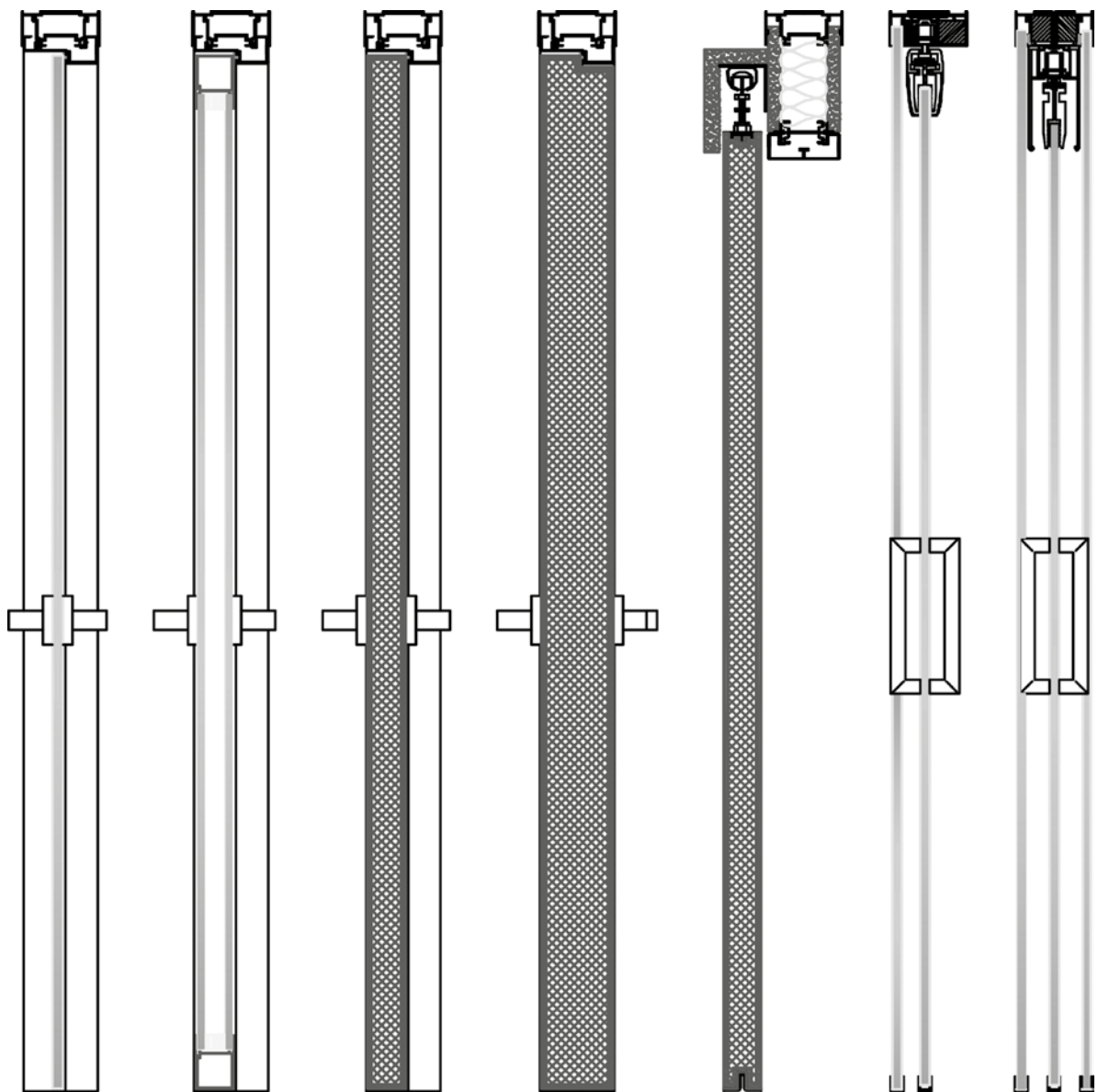

PREMIUM

SECCIONES HORIZONTALES PUERTAS BATIENTES / HORIZONTAL SECTIONS OF HINGED DOORS / SECTIONS HORIZONTALES PORTES BATTANTES

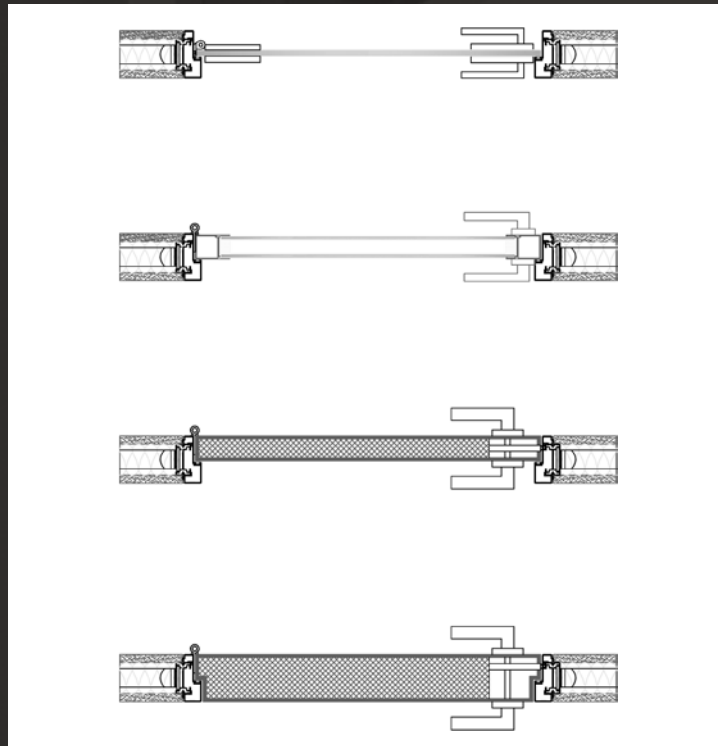

SECCIONES HORIZONTALES PUERTAS CORREDERAS / HORIZONTAL SECTIONS OF SLIDING DOORS / SECTIONS HORIZONTALES PORTES COULISSANTES

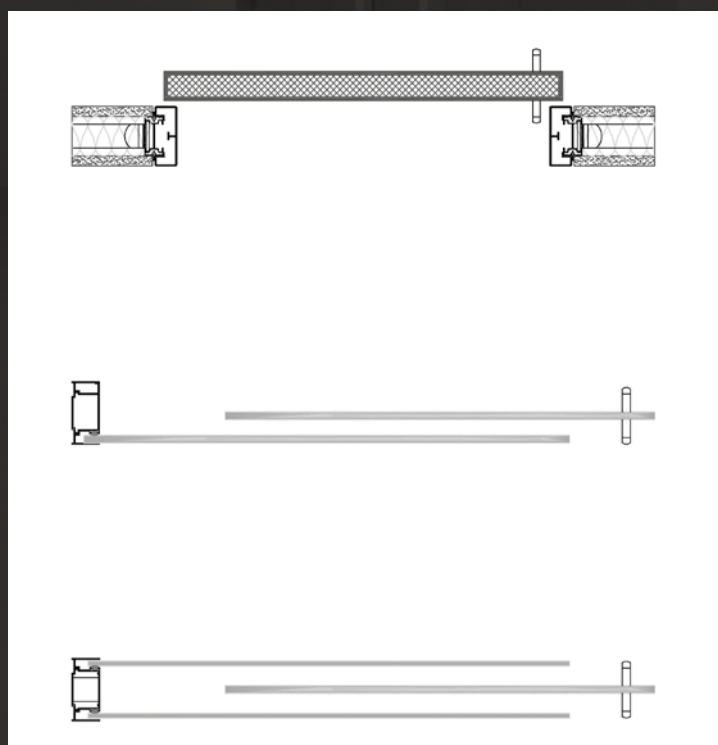

PREMIUM

RODAPIÉ Y CORONACIÓN / BOTTOM AND TOP RUNNER/ PLINTHE ET RECOUVREMENT

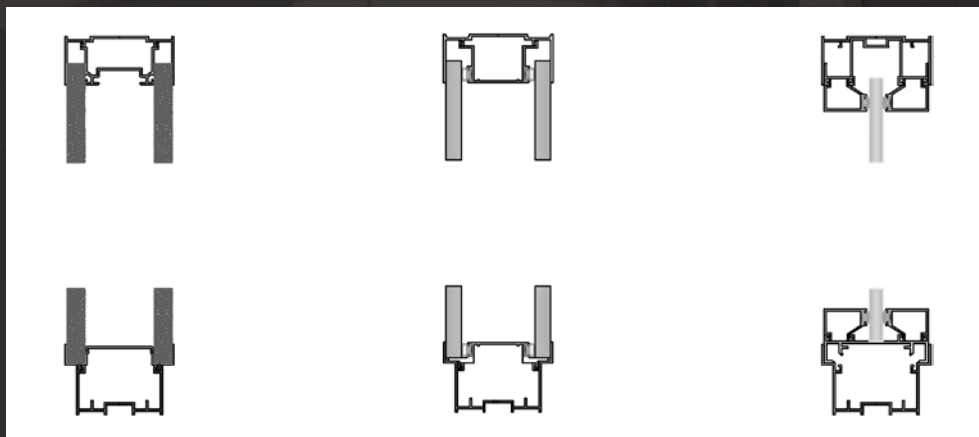

DETALLES ARRANQUES - ENCUENTROS - ESQUINAS / DETAILS OF BASES - JOINTS - CORNERS / DÉTAILS DÉPARTS - JOINTS - ANGLES

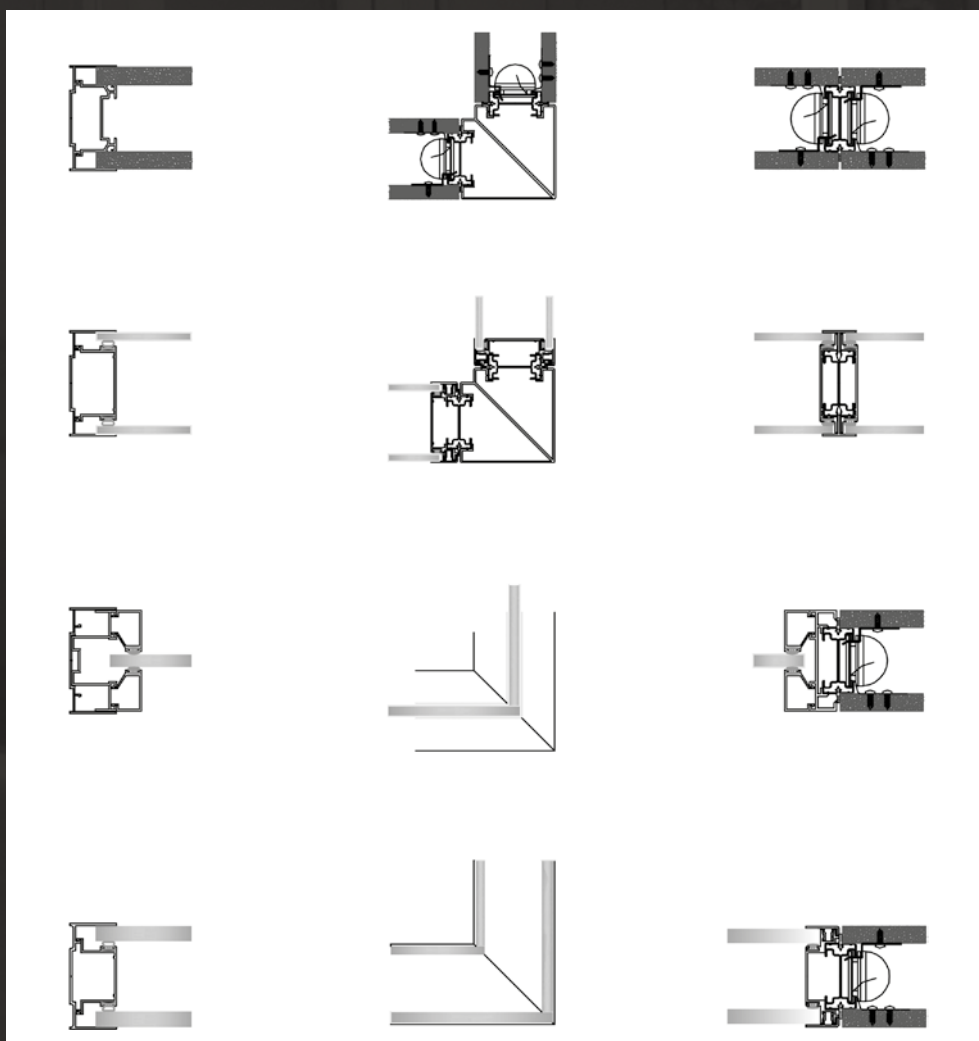

PREMIUM

GAMA DE PERFILES Y ACABADOS / A RANGE OF PROFILES AND FINISHES / GAMME DE PROFILÉS ET FINITIONS

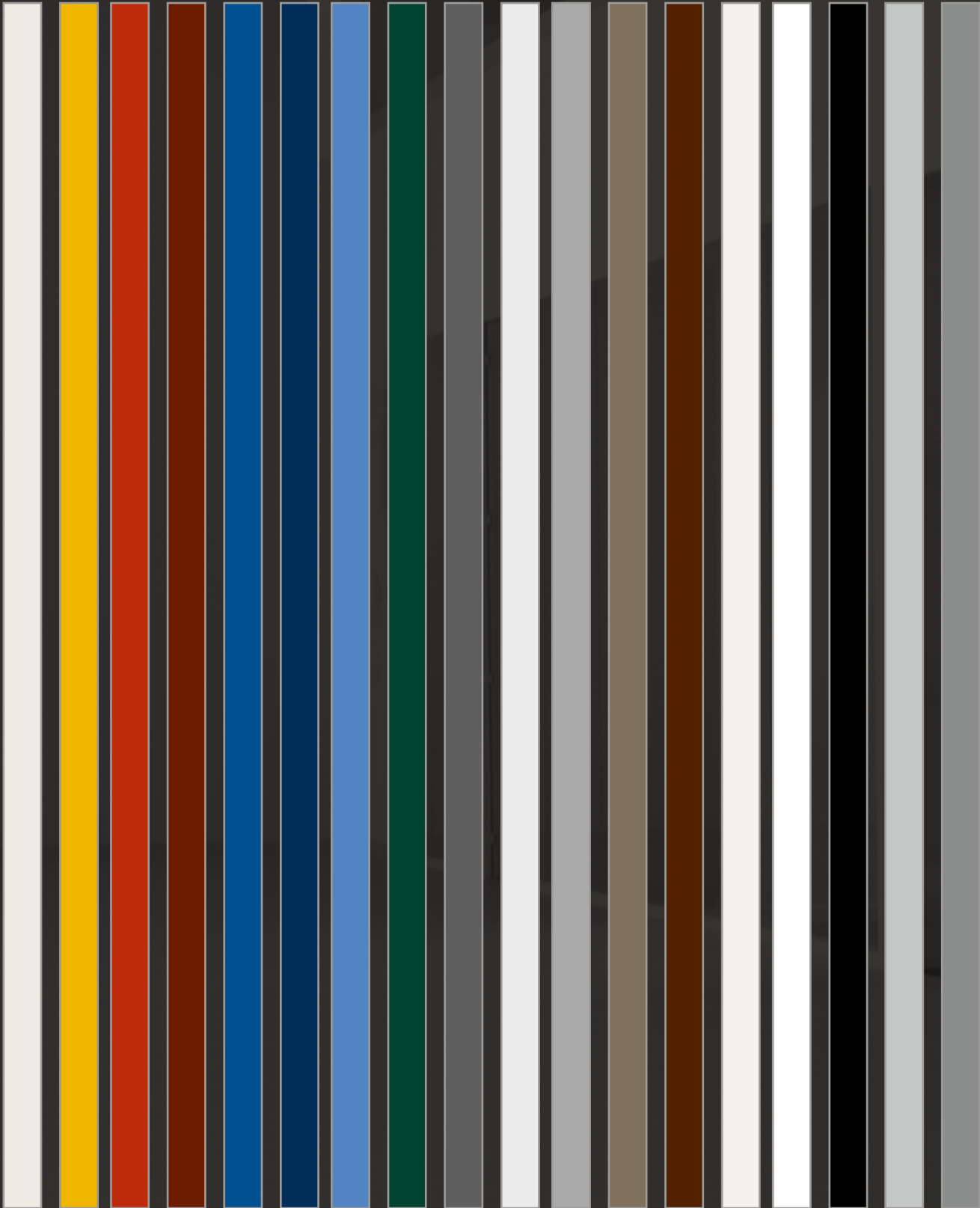

PREMIUM

GAMA DE PERFILES Y ACABADOS / A RANGE OF PROFILES AND FINISHES / GAMME DE PROFILÉS ET FINITIONS

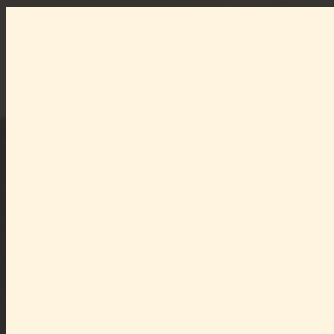

Crema / Cream / Crème

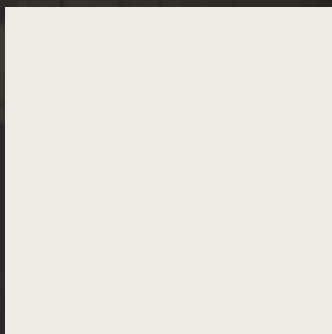

Beige 35



Azul medianoche / Midnight blue
/ Bleu minuit



Roble / Oak / Chêne



Haya / Beech / Hêtre



Arce / Maple / Érable

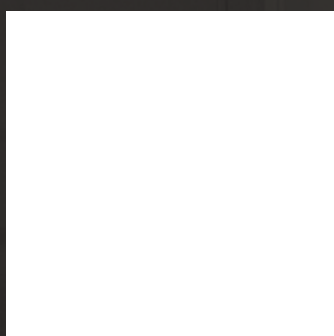

Blanco / White / Blanco

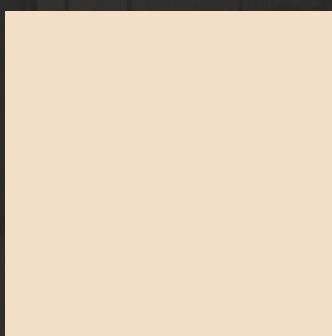

Beige 37

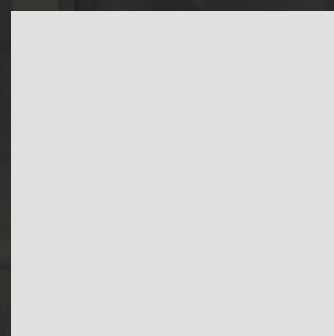

Gris claro / Light grey / Gris clair



Grafito / Graphite / Graphite

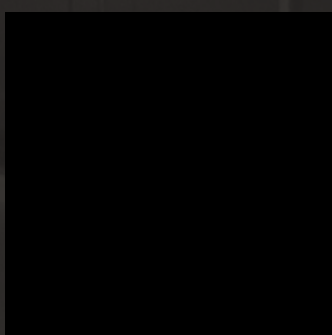

Negro / Black / Noir



Metalic



P R E M O

T +34 948 312 165

F +34 948 312 047

Carretera Pamplona - Huesca, km.9,5
31119 Torres de Elorz (NAVARRA, SPAIN)

premo@espaciopremo.com

www.espaciopremo.com